

ENGOMADORA DE 48 HILOS

MODELO FIOMAT-48-B

DESCRIPCIÓN GENERAL

Engomadora piloto para simular el proceso de apresto de hilos, con aplicación del apresto en frío o caliente (95°C). Hecha de acero inoxidable posee dos ejes desenrolladores para carretel de 24 hilos cada, tina con calentamiento eléctrico, foulard exprimidor, dos tambores de secado y dos ejes enrolladores para carretel de 24 hilos. Engomadora desarrollada para un total de 48 hilos.

Opcional: Cliente puede acoplar porta-hilos para alimentar la engomadora. Los hilos son guiados por peines, con leve movimiento ida y vuelta.

Velocidad de la engomadora es ajustable: 1 - 20 m/min.

Foulard de impregnación con sistema neumático, rolos de ancho 115mm y diámetro 110mm. Un rolo es de acero inoxidable y el otro rolo es revestido de caucho nitrílico (dureza 65-70 Shore A).

Tina de 1 litro con conjunto de rolos de inmersión removible puede ser retirada para limpieza.

Los cilindros de acero inoxidable para secado son revestidos de teflon para evitar que hilos se pliegan. Cilindros calentados hasta 150°C por aceite térmico en tanque con resistencias eléctricas y bomba de circulación.



foulard de impregnación con tina calentada

DATOS TÉCNICOS - MODELO FIOMAT-48-B

Número total de hilos	hasta 48 (2 carretes de 24 hilos cada)
Tamaño máximo de cada carretel	ancho: 190 mm / diámetro: 200 mm
Velocidad de transporte	1 - 20 m/min
Volumen de la tina	1 litro
Temperatura de la tina	hasta 95 °C
Ancho de rolos del foulard	115 mm
Diámetro de rolos del foulard	110 mm
Material de los rolos del foulard	1 de acero inoxidable / 1 revestido de caucho

Temperatura de los cilindros de secado	hasta 150 °C
Calentamiento del tambor	aceite térmico con resistencias eléctricas
Alimentación eléctrica	3 x 220 V (50 / 60 Hz)
Peso (aprox.)	285 kg

vista lateral:

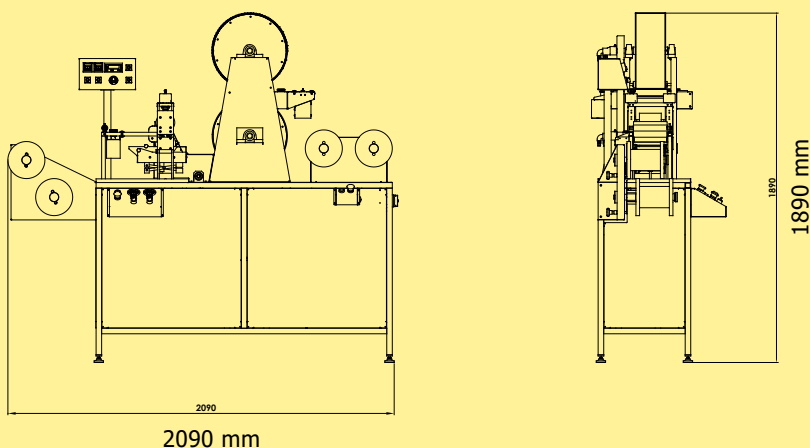

vista de arriba:

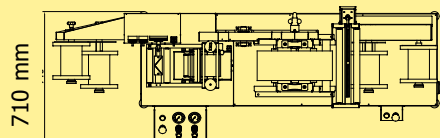

Werner Mathis AG
 Rütisbergstrasse 3
 CH-8156 Oberhasli/Zürich, Switzerland
 Telefon 41(0)44-852 5050
 Telefax 41(0)44-850 6707
 E-Mail info@mathisag.com
 Homepage www.mathisag.com

Aparelhos de Laboratório Mathis Ltda.
 Estrada dos Estudantes, 261
 06707-050 Cotia - SP, Brasil
 Tel: 55 (0)11 3883-6777
 Fax: 55 (0)11 3883-6750
 E-mail: mathis@mathis.com.br
 Site: www.mathis.com.br