

ENGOMADORA DE 4 HILOS

MODELO FIOMAT-B

DESCRIPCIÓN GENERAL

Engomadora piloto para simular los procesos de apresto de hilos, con aplicación de apresto en frío o caliente (95°C). Posee encajes para 4 conos de hilo, tina con calentamiento eléctrico, foulard exprimidor, tubo secador de de aire caliente y una aspa para enrollar los hilos. Engomadora desarrollada para un total de 4 hilos.

Velocidad ajustable de 1 hasta 20 m/min.

Foulard de impregnación con sistema neumático, rolos de ancho 115mm y diámetro 110mm. Un rolo es de acero inoxidable y el otro rolo es revestido de caucho nitrílico (dureza 65-70 Shore A).

Tina de 1 litro con conjunto de rolos de inmersión removible puede ser retirada para limpieza.

Tubo secador de aire caliente con ventilador calentado por resistencia eléctrica hasta 150°C.



foulard de impregnación con tina calentada



salida del tubo secador y aspa para hasta 4 hilos

DATOS TÉCNICOS - MODELO FIOMAT-B

Número total de hilos	hasta 4
Velocidad de transporte	1 - 20 m/min
Volumen de la tina	1 litro
Temperatura de la tina	hasta 95 °C
Ancho de rolos del foulard	115 mm
Diámetro de rolos del foulard	110 mm
Material de los rolos del foulard	1 de acero inoxidable / 1 revestido de caucho
Temperatura del tubo de secado	hasta 150 °C

Alimentación eléctrica	3 x 220 V (50 / 60 Hz)
Peso (aprox.)	250 kg

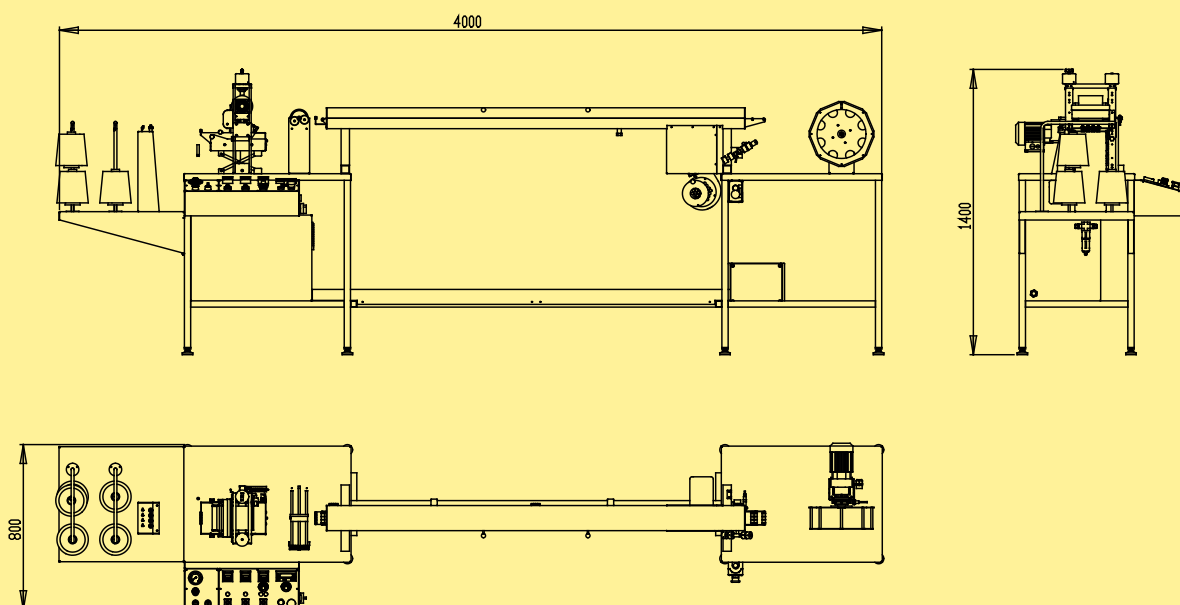

Werner Mathis AG

Rütisbergstrasse 3
 CH-8156 Oberhasli/Zürich, Switzerland
 Telefon 41(0)44-852 5050
 Telefax 41(0)44-850 6707
 E-Mail info@mathisag.com
 Homepage www.mathisag.com

Aparelhos de Laboratório Mathis Ltda.

Estrada dos Estudantes, 261
 06707-050 Cotia - SP, Brasil
 Tel: 55 (0)11 3883-6777
 Fax: 55 (0)11 3883-6750
 E-mail: mathis@mathis.com.br
 Site: www.mathis.com.br